

"Height when using 19550R13 tyres 715 - 730"

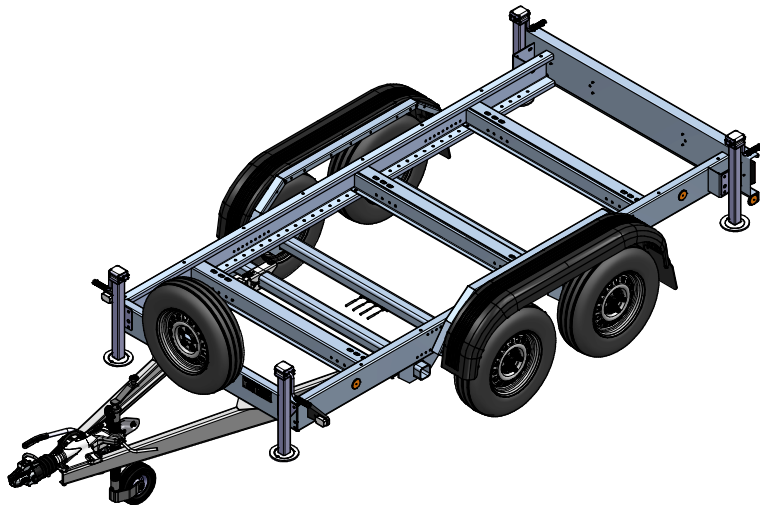
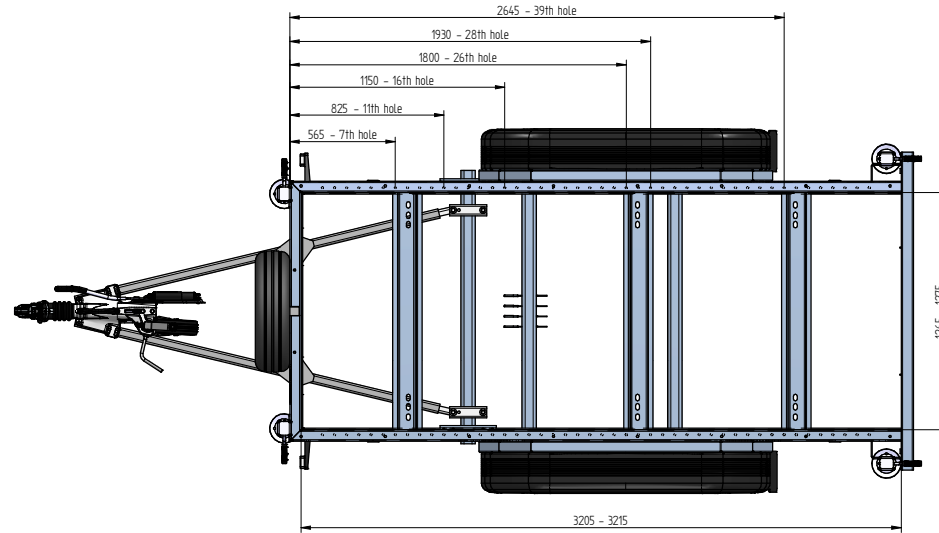
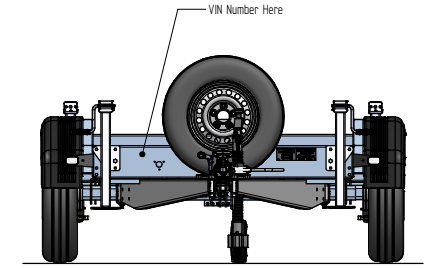
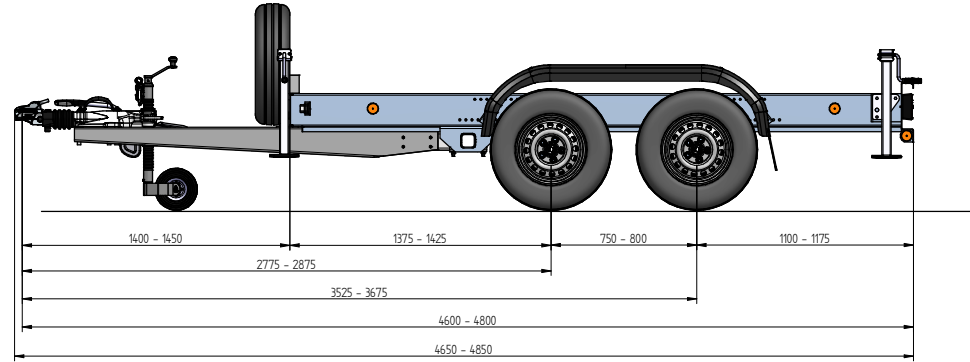
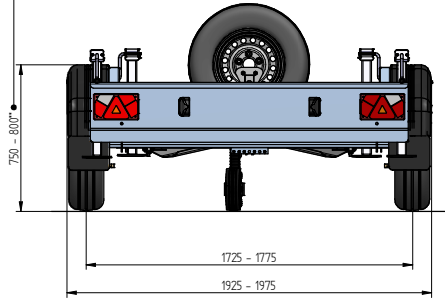

530258	See Sheet 1	Avanride Cast Head	HD Props		
530258.002	See Sheet 2	Avanride Cast Head	2 x P488PL		
530258.003	See Sheet 2	Avanride Cast Head	2 x P488PL	W/O Spare Wheel	
530258.004	See Sheet 3	Avanride Cast Head	HD Props	W/O Spare Wheel	195/50R13
530258.005	See Sheet 1	UK 40mm Eye	HD Props	W/O Spare Wheel	195/50R13
530258.006	See Sheet 1	UK 40mm Eye	2 x P488PL		
530258.007	See Sheet 3	Avanride Cast Head	HD Props		
530258.008	See Sheet 1	UK 50mm Eye	2 x P488PL		
530258.009	See Sheet 1	Avanride Cast Head	2 x P488PL		
530258.010	See Sheet 1	Avanride Cast Head	2 x P488PL		
530258.011	Obs.	UK 30mm Eye	2 x P488PL		
530258.012	See Sheet 1	Avanride Cast Head	2 x P488PL		
530258.013	See Sheet 1	Avanride Cast Head	2 x P488PL	W/O Spare Wheel	
530258.014	See Sheet4	Avanride Cast Head	2 x P488PL	W/O Spare Wheel	
530258.015	See Sheet 1	Avanride Cast Head	HD Props Rear	W/O Spare Wheel	
530258.016	See Sheet 1	Avanride Cast Head	W/O Props	W/O X-Members	
530258.017	See Sheet 1	UK 40mm Eye	HD Props		
530258.018	See Sheet 1	Avanride Cast Head	HD Props		
530258.019	See Sheet 5	Avanride Cast Head	2 x P488PL	W/O Spare Wheel	
530258.020	See Sheet 1	Avanride Cast Head	2 x P488PL	W/O Spare Wheel	195/50R13
530258.021	See Sheet 2	Avanride Cast Head	W/O Props	Chequer Plate	
530258.022	See Sheet 5	Avanride Cast Head	HD Props	Chequer Plate	

Mass in Running Order	480 - 615kg
Type	02DCLXA2
Variant	08CTIO
Version	35RTAF
Approval	eS*2007/46*1264*00

Solid-Edge		SolidWorks		SolidWorks		SolidWorks		SolidWorks	
1	B1700K	09/12/2021	B.Fischer	1	B1700K	09/12/2021	B.Fischer	1	B1700K
2	...	...	...	2	...	...	...	2	...
3	...	...	...	3	...	...	...	3	...
4	...	...	...	4	...	...	...	4	...
5	...	...	...	5	...	...	...	5	...
6	...	...	...	6	...	...	...	6	...
7	...	...	...	7	...	...	...	7	...
8	...	...	...	8	...	...	...	8	...
9	...	...	...	9	...	...	...	9	...
10	...	...	...	10	...	...	...	10	...
11	...	...	...	11	...	...	...	11	...
12	...	...	...	12	...	...	...	12	...
13	...	...	...	13	...	...	...	13	...
14	...	...	...	14	...	...	...	14	...
15	...	...	...	15	...	...	...	15	...
16	...	...	...	16	...	...	...	16	...
17	...	...	...	17	...	...	...	17	...
18	...	...	...	18	...	...	...	18	...
19	...	...	...	19	...	...	...	19	...
20	...	...	...	20	...	...	...	20	...
21	...	...	...	21	...	...	...	21	...
22	...	...	...	22	...	...	...	22	...
23	...	...	...	23	...	...	...	23	...
24	...	...	...	24	...	...	...	24	...
25	...	...	...	25	...	...	...	25	...
26	...	...	...	26	...	...	...	26	...
27	...	...	...	27	...	...	...	27	...
28	...	...	...	28	...	...	...	28	...
29	...	...	...	29	...	...	...	29	...
30	...	...	...	30	...	...	...	30	...
31	...	...	...	31	...	...	...	31	...
32	...	...	...	32	...	...	...	32	...
33	...	...	...	33	...	...	...	33	...
34	...	...	...	34	...	...	...	34	...
35	...	...	...	35	...	...	...	35	...
36	...	...	...	36	...	...	...	36	...
37	...	...	...	37	...	...	...	37	...
38	...	...	...	38	...	...	...	38	...
39	...	...	...	39	...	...	...	39	...
40	...	...	...	40	...	...	...	40	...
41	...	...	...	41	...	...	...	41	...
42	...	...	...	42	...	...	...	42	...
43	...	...	...	43	...	...	...	43	...
44	...	...	...	44	...	...	...	44	...
45	...	...	...	45	...	...	...	45	...
46	...	...	...	46	...	...	...	46	...
47	...	...	...	47	...	...	...	47	...
48	...	...	...	48	...	...	...	48	...
49	...	...	...	49	...	...	...	49	...
50	...	...	...	50	...	...	...	50	...
51	...	...	...	51	...	...	...	51	...
52	...	...	...	52	...	...	...	52	...
53	...	...	...	53	...	...	...	53	...
54	...	...	...	54	...	...	...	54	...
55	...	...	...	55	...	...	...	55	...
56	...	...	...	56	...	...	...	56	...
57	...	...	...	57	...	...	...	57	...
58	...	...	...	58	...	...	...	58	...
59	...	...	...	59	...	...	...	59	...
60	...	...	...	60	...	...	...	60	...
61	...	...	...	61	...	...	...	61	...
62	...	...	...	62	...	...	...	62	...
63	...	...	...	63	...	...	...	63	...
64	...	...	...	64	...	...	...	64	...
65	...	...	...	65	...	...	...	65	...
66	...	...	...	66	...	...	...	66	...
67	...	...	...	67	...	...	...	67	...
68	...	...	...	68	...	...	...	68	...
69	...	...	...	69	...	...	...	69	...
70	...	...	...	70	...	...	...	70	...
71	...	...	...	71	...	...	...	71	...
72	...	...	...	72	...	...	...	72	...
73	...	...	...	73	...	...	...	73	...
74	...	...	...	74	...	...	...	74	...
75	...	...	...	75	...	...	...	75	...
76	...	...	...	76	...	...	...	76	...
77	...	...	...	77	...	...	...	77	...
78	...	...	...	78	...	...	...	78	...
79	...	...	...	79	...	...	...	79	...
80	...	...	...	80	...	...	...	80	...
81	...	...	...	81	...	...	...	81	...
82	...	...	...	82	...	...	...	82	...
83	...	...	...	83	...	...	...	83	...
84	...	...	...	84	...	...	...	84	...
85	...	...	...	85	...	...	...	85	...
86	...	...	...	86	...	...	...	86	...
87	...	...	...	87	...	...	...	87	...
88	...	...	...	88	...	...	...	88	...
89	...	...	...	89	...	...	...	89	...
90	...	...	...	90	...	...	...	90	...
91	...	...	...	91	...	...	...	91	...
92	...	...	...	92	...	...	...	92	...
93	...	...	...	93	...	...	...	93	...
94	...	...	...	94	...	...	...	94	...
95	...	...	...	95	...	...	...	95	...
96	...	...	...	96	...	...	...	96	...
97	...	...	...	97	...	...	...	97	...
98	...	...	...	98	...	...	...	98	...
99	...	...	...	99	...	...	...	99	...
100	...	...	...	100	...	...	...	100	...



3500kg Chassis Assembly  
02 Tandem Axle Brakes ZS-2025